

Engel

Amplificador de Interior 2 Salidas Amplificateur Interieur 2 Sorties 2 Way Indoor Amplifier

AM 6160 L



MANUAL DE USUARIO
MANUEL D'UTILISATION
USER'S MANUAL



E 1 Ajustar el nivel de ganancia

Este amplificador dispone de un control de ajuste de ganancia. Puede ajustar el nivel de ganancia dependiendo de la potencia de la señal. Utilice un destornillador plano para ajustar la ganancia

1 Gire en sentido horario para incrementar el nivel de ganancia (max 18 dB)

2 Gire en sentido antihorario para reducir el nivel de ganancia (min 0 dB)

2 Características adicionales

Protección contra corto circuitos

Para añadir seguridad al amplificador AM6160L, este ha sido construido con un sistema anti cortocircuitos. En caso de cortocircuito el amplificador se apagará para prevenir posibles daños.

Para borrar el sistema después de un corto circuito, desconecte todas las

entradas y salidas, apague el amplificador y desconecte la toma de corriente durante unos 30 segundos. Debe volver a conectar el amplificador y los conectores hasta que encuentre que conector ha causado el cortocircuito.

CARACTERÍSTICAS TÉCNICAS	
Entradas	1
Salidas	2
Banda de frecuencia	UHF 470-790 MHz / VHF 30-300 MHz
Nivel de salida máximo	94 dB μ V
Ganancia	0-18 dB
Ruido	3.5dB
Peso	330 gr
Dimensiones	130 x 75 x 45 mm

Método 1**Distribución de la señal de TV**

- 1 Conecte su antena UHF a la toma ANT del amplificador (a través de la toma de pared)
- 2 Conecte los dos Televisores a las dos tomas del amplificador.

Método 2**Distribución TV/Video/TDT**

- 1 Conecte la antena a la entrada de antena de su vídeo y Receptor TDT
- 2 Conecte el videograbador desde la salida de antena del vídeo hacia la entrada de antena AM6160L. Utilice un distribuidor RF si es necesario (fig 2).
- 3- Conecte los dos televisores a las tomas de TV del AM6160L

Método 3**Distribución TV/Video/TDT (Televisión Digital Terrestre), SAT, DVD, etc...**

- 1-Conecte la antena UHF a la entrada de su receptor TDT.
- 2- Conecte la antena desde la salida de su receptor TDT hacia la entrada del vídeo.
- 3 Conecte la salida de antena del Videograbador hacia la entrada de antena del Modulador RF (DigiSender MV7125/6).

4 Conecte la salida del modulador RF hacia la entrada del AM6160L. (utilizando un distribuidor RF si es necesario)

5 Conecte los dos televisores a las tomas de TV del AM6160L.

Una vez conectado, puede sintonizar cada televisor con los canales de TV, uno para ver el video y otro para ver el satélite.

Algunos receptores TDT/SAT no disponen de salida de canal RF. Utilice en este caso el modulador externo (MV7125/6).

Si recibe una señal débil de TDT, conecte el amplificador AM6160L antes del receptor para amplificar la señal. En la mayoría de casos, para solucionar la señal débil de TDT, se debe adquirir una antena adecuada para la recepción TDT o esperar hasta que la cobertura de la TDT llegue con más potencia en su zona.

Método 1

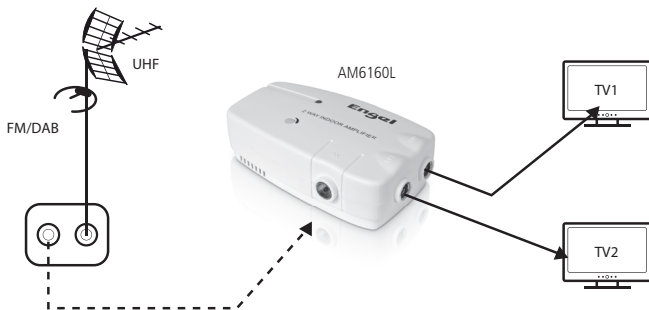

Método 2

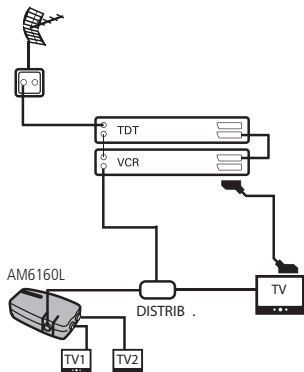

Método 3

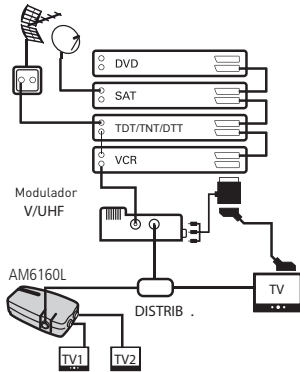

Si aun tiene problemas con la recepción después de haber instalado el amplificador, por favor consulte esta guía de solución de problemas.

No hay imagen ni sonido

La señal no está llegando a su televisor posiblemente debido a una interrupción entre la antena y el amplificador. Asegúrese que todos los equipos se han encendido correctamente (incluido el amplificador) y que todas las conexiones de cable coaxial estén ajustadas correctamente.

Imagen con ruido

La potencia de la señal es aun demasiado débil. Asegúrese que su antena está orientada correctamente dirigida a hacia el transmisor de Televisión local. Las antenas antiguas se corrompen con el tiempo, con lo que es posible que deba cambiarla. También compruebe que la antena no se haya desalineado debido al viento u otros elementos.

Interferencias

Las interferencias normalmente son generadas por otras señales demasiado fuertes como radioaficionados, radios de taxi... Utilice un atenuador para reducir la ganancia de su señal de antena y mejorar la imagen. Si usted vive muy cerca del transmisor local de televisión, dirija su antena hacia otro transmisor alternativo para poder recibir un nivel de señal mas adecuado.

Problemas con la TDT

A diferencia de la televisión terrestre analógica, no es posible ver la TDT en condiciones donde la señal digital es débil. Así pues podrá recibir canales TDT o no verlos en absoluto.

Algunas veces, una señal débil puede que provoque una pérdida completa de la imagen. Algunas antenas puede que no sean adecuadas para la recepción de la TDT. Asegúrese que dispone de una antena de alta ganancia para poder mejorar la calidad de imagen recibida.

Cuando la señal es demasiado fuerte puede que la imagen se congele o pixele.

Si su señal es demasiado fuerte, entonces conecte su receptor TDT directo a la antena y luego el amplificador AM6160L, seguido del resto de equipos. Si su señal sigue siendo demasiado fuerte ajuste el regulador de atenuación de señal para poder mejorar la potencia de señal.

Problemas con la televisión satélite

Si tiene algun problema con la imagen satélite, compruebe primero los cables y las conexiones. Si el problema persiste es posible que sea debido a una mala alineación de la parábola. Por favor contacte con su distribuidor local si el problema persiste.

F 1 Ajuster le niveau de gain

Cet amplificateur dispose d'un contrôle de gain réglable. Vous pouvez ajuster le niveau de gain selon la force du signal. Utiliser un tournevis à tête plate pour ajuster le gain.

1. Tourner dans le sens horaire pour augmenter le niveau de gain (max 18dB)
2. Tourner dans le sens anti-horaire pour diminuer le niveau de gain [min 0dB (pas d'amplification du signal)]

2 Caractéristiques additionnelles

Protection contre les courts-circuits.

Pour plus de sécurité cet amplificateur dispose d'une protection contre les courts-circuits. Lorsqu'un court-circuit est détecté, l'amplificateur s'éteindra pour prévenir tout dommage possible. Dans ce cas, toutes les sorties s'éteindront mais la DEL restera allumée.

Pour réinitialiser le système après un court-circuit, débranchez simplement toutes les entrées et sorties, d'éteindre l'amplificateur et de débrancher le câble d'alimentation de sa prise durant environ 30 secondes. Vous devrez ensuite reconnecter chaque sorties de l'amplificateur une à une jusqu'à trouver celle qui a causé le court-circuit.

SPECIFICATIONS TECHNIQUES	
Entrée	1
Sortie	2
Bande de fréquence	UHF 470-790 MHz / VHF 30-300 MHz
Niveau de sortie max.	94 dB μ V
Gain	0-18 dB
Bruit	3.5dB
Poids	330 gr
Dimensions	130 x 75 x 45 mm

Méthode 1 **DISTRIBUTION DU SIGNAL TV**

1. Connecter votre antenne UHF (généralement via une prise d'antenne murale) à la prise ANT de l'amplificateur.
2. Connecter jusqu'à deux TV sur les prises TV de l'amplificateur.

Méthode 2 **DISTRIBUTION TV/VCR/SATELLITE**

1. Connecter votre antenne UHF à l'entrée antenne de votre VCR et récepteur TNT.
2. Connecter un câble d'antenne depuis la sortie de votre VCR à l'entrée antenne de votre AM6160L, utilisez un distributeur RF si c'est nécessaire. (fig 2.)
3. Connecter jusqu'à deux télévisions aux prises TV de l'amplificateur.

Méthode 3 **DISTRIBUTION TV/VCR/TNT(Télévision Numérique Terrestre), SAT/DVD, etc...**

1. Connecter votre antenne UHF à l'entrée antenne de votre récepteur TNT.
2. Connecter un câble d'antenne depuis la sortie antenne de votre récepteur TNT à l'entrée de votre VCR.
3. Connecter un câble d'antenne depuis la

sortie de votre VCR à l'entrée du modulateur RF (DigiSender MV7125/26).

4. Connecter la sortie du modulateur RF à l'entrée de l'antenne de AM6160L (utilisez un distributeur RF si c'est nécessaire)

Une fois connecté, vous pouvez rechercher les chaînes traditionnelles terrestres pour chaque télévision, une chaîne à regarder sur le VCR et une chaîne à regarder sur le TNT.

Note: Seule une chaîne TNT peut être regardée n'importe quand sans l'utilisation de récepteurs TNT additionnels.

Si vous avez une faible réception TNT alors connectez l'amplificateur avant votre récepteur TNT pour aider à augmenter la force du signal. Dans la plupart des cas, une mauvaise réception TNT peut être résolue en acquérant une antenne adaptée (voir Problèmes) ou en attendant jusqu'à ce que la couverture TNT de votre région soit augmentée.

Note: Les câbles d'antennes ne sont pas fournis.

F

Methode 1

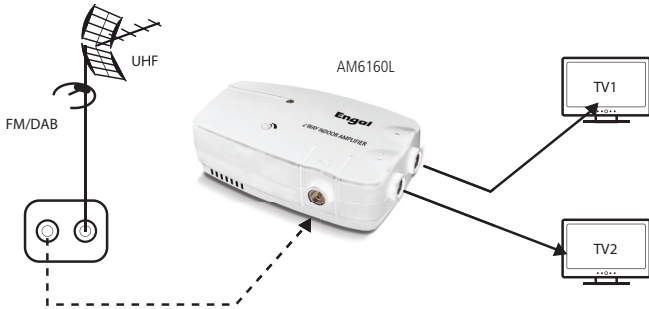

Methode 2

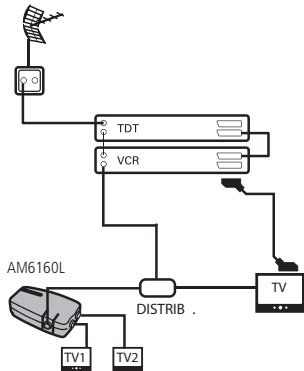

Methode 3

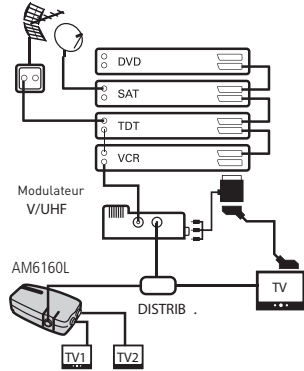

Si vous avez encore des problèmes de réceptions après l'installations de cet amplificateur, veuillez-vous référer au guide des problèmes ci-dessous:

Pas d'image ou de son

Si il n'y a pas de signal à votre télévision cela est dû certainement à une cassure dans le chemin menant à l'antenne. Assurez-vous que tout les équipement sont bien allumés (incluant cet amplificateur) et que tous les connecteurs coaxiaux sont correctement .

Image neigeuse

Votre force de signal est toujours trop faible. Assurez-vous que votre antenne est positionnée correctement (pointer vers votre émetteur TV régionale). Les anciennes antennes se corrodent avec le temps, ce qui peut nécessiter un remplacement. Egalement vérifier que la position de l'antenne n'a pas été déplacé par le temps, les oiseaux ou les activités au grenier.

Image mosaïque

La "Mosaïque" est généralement causée par un signal trop fort ou probablement par un transmetteur local haute puissance comme une C.B amateur ou les radios de taxi. Le son de la TV peut être affecté de la même manière que l'image. Utiliser un atténuateur de signal (disponible chez votre revendeur électrique local) pour réduire le gain du signal d'antenne et améliorer l'image. Si vous êtes localisé très près de votre émetteur de télévision, pointer votre antenne vers un autre émetteur de manière à recevoir un niveau de signal plus supportable.

Problèmes avec la TNT

Contrairement à la télévision analogique

terrestre, il n'est pas possible de voir les chaînes TNT avec de mauvaises conditions de signal. Donc, logiquement vous recevrez les chaînes de la TNT avec une image et un son clair ou vous ne recevrez rien.

Parfois, un signal numérique insuffisant peut causer des blocages occasionnels, des gèles ou une perte complète de l'image. Certaines antennes de toit peuvent ne pas être appropriées pour la télévision numérique terrestre. Assurez-vous que vous avez une antenne adaptée avec une large bande appropriée, haut gain, pour aider à améliorer la qualité du signal pour avoir un niveau adapté à la réception de la TNT.

Les blocages, gèles ou pertes complètes de l'image peut également arriver lorsque le signal numérique est trop fort.

Si votre signal est trop fort quand vous connecter votre récepteur TNT directement à l'antenne UHF, puis que vous connecter cet amplificateur à la sortie de votre récepteur TNT à la suite de votre équipement restant. Si le signal est toujours trop fort, ajouter un atténuateur de signal entre la sortie de l'antenne et le récepteur TNT pour aider à réduire la force du signal.

Problèmes avec la télévision satellite.

Si vous éprouvez des difficultés avec votre image de la télévision satellite, vérifier que tous les câbles et connexions sont corrects. Si le problème persiste c'est probablement dû à l'alignement de la parabole ou un problème temporaire avec la transmission de la chaîne. Veuillez contacter votre revendeur satellite local si le problème persiste.

1 Adjusting the gain level

The AM6160L has an adjustable gain control. You can adjust the gain level depending on your signal strength. Use a flat-headed screwdriver to adjust the gain.

1. Turn clockwise to increase the gain level (max 18dB)
2. Turn anticlockwise to decrease the gain level (min 0dB (no signal amplification))

2 Additional Features

Short circuit protection

For added safety the AM6160L has built-in short circuit protection. Should a short circuit be detected, the amplifier will shut down in order to prevent any possible damage. Should this occur, all outputs will be switched off but the power LED will remain lit.

To reset the system following a short circuit, simply remove all outputs and inputs, switch off the amplifier and remove the power cable from its socket for approx 30 seconds.

You should then reconnect the amplifier outputs one by one until you can find which output is causing the short circuit.

TECHNICAL SPECIFICATIONS	
Input	1
Output	2
Frequency Range	UHF 470-790 MHz / VHF 30-300 MHz
Max output level	94 dB μ V
Gain	0-18 dB
Noise	3.5dB
Weight	330 gr
Dimensions	130 x 75 x 45 mm

Method 1**TV SIGNAL DISTRIBUTION**

1 Connect your UHF aerial downlead (typically via an aerial wall socket) to the ANT socket on the amplifier.

2 Connect up the two TVs to the TV socket on the AM6160L

3 Connect an aerial fly-lead from the aerial output on your VCR to the ANT input on the RF Modulator (DigiSender)

4 Connect an aerial fly-lead from the aerial output of RF Modulator to the antenna input of AM6160L (using a RF distributor if needed)

Method 2**TV/VCR/DTT**

1 Connect your UHF aerial downlead to the aerial input VCR & DTT receiver.

2 Connect an aerial fly-lead from the aerial output on the VCR to the aerial input on the AM6160L. Use a RF distributor if needed (fig 2)

3 Connect up two TVs to the TV socket on the AM6160L

5 Connect up two TVs to the TV socket on the AM6160L. Once connected you can tune each television to traditional terrestrial channels, a channel VCR viewing and a channel for DTT viewing

Note: Only one DTT channel can be viewed at any one time without the use of additional DTT/SAT receivers.

Some DTT/SAT receivers do not have a RF output channel. Then use the external modulator (MV7125/26)

Method 3**TV/VCR/DTT (digital Terrestrial Television) DISTRIBUTION**

1 Connect your UHF aerial downlead to the aerial input on the DTT receiver to the aerial input on your VCR.

2 Connect an aerial fly-lead from the aerial output on your DTT receiver to the aerial input on your VCR

If you are receiving poor DTT reception then connect the AM6160L before your DTT receiver to help boost the signal strength. In most cases, poor DTT reception can only be cured by acquiring a suitable aerial (see troubleshooting) or waiting until DTT coverage improves in your area.

Method 1



Method 2

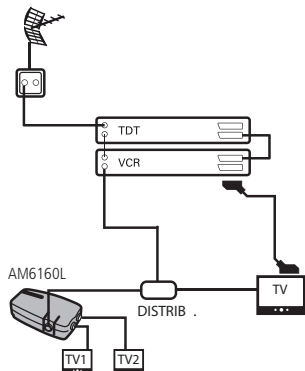

Method 3

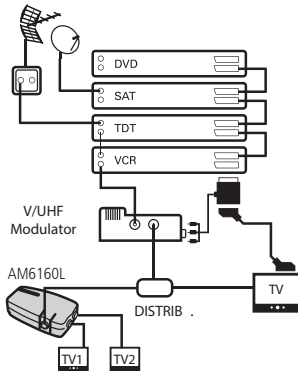

If you are still experiencing reception problems after installing the AM6160L, please refer to the troubleshooting guide below:

No picture or sound

No signal is reaching your television due to a possible break in the aerial signal path. Ensure that all equipment has been switched on (including the AM6160L amplifier) and that all coaxial connectors have been fitted correctly.

Snowy picture

Your signal strength is still too weak. Ensure that your aerial is positioned correctly (pointing at your local TV transmitter).

For details of your local television transmitters, visit www.bbc.co.uk/reception. Ageing aerials become corroded by the weather, which may need to be replaced. Also check that the position of the aerial has not been mis-aligned by weather, birds, or loft activity.

'Herringbone' pattern

'Herringboning' is generally caused by too strong signal or possibly by local high power transmitters such as CB, amateur or taxi radios. Your TV sound may be affected as well as the picture. Use a signal attenuator (available from your local electrical retailer) to reduce the gain of your aerial signal and improve your picture. If you are located very close to your local television transmitter, point your aerial at an alternative transmitter in order to receive a more suitable level signal.

Problems with DTT

Unlike analogue terrestrial television, it is not possible to view DTT channel under weak signal strength conditions.

Therefore, typically you will either receive DTT channels with a clear picture and sound or you will not receive any channels at all.

Sometimes, an insufficient digital signal can cause occasional blocking, freezing or complete loss of picture. Some roof aerials may not be suitable for digital terrestrial television.

Ensure that you have fitted a suitable wideband, high gain aerial to help improve signal quality to a suitable level for clear DTT reception.

Blocking, freezing or complete loss of picture can also occur when a digital signal is too strong.

If your signal is too strong then connect your DTT receiver directly to the UHF aerial downlead, then connect the AM6160L amplifier to your DTT receiver output followed by your remaining equipment. If the signal is still too strong, fit a signal attenuator between the aerial downlead and DTT receiver to help reduce the signal strength.

Problems with satellite television

If you are experiencing any problems with your satellite television picture, check that all cables and connectors have been fitted correctly. If the problem persists it is probably due to the dish alignment or a temporary problem with the channel transmissions. Please contact your local satellite dealer if the problem persists.

(E) Nota sobre la protección medioambiental:



Después de la puesta en marcha de la directiva Europea 2002/96/EU en el sistema legislativo nacional (RD 208/2005), se aplicara lo siguiente: Los aparatos eléctricos y electrónicos, así como las pilas y las pilas recargables, no se deben evacuar en la basura doméstica. El usuario está legalmente obligado a llevar los aparatos eléctricos y electrónicos, así como pilas y pilas recargables, al final de su vida útil a los puntos de recogida comunales o a devolverlos al lugar donde los adquirió. Los detalles quedaran definidos por la ley de cada país. El símbolo en el producto, en las instrucciones de uso o en el embalaje hace referencia a ello. Gracias al reciclaje, al reciclaje del material o a otras formas de reciclaje de aparatos usados, contribuye Usted de forma importante a la protección de nuestro medio ambiente.

(F) Remarques concernant la protection de l'environnement:



Conformément à la directive européenne 2002/96/CE, et afin d'atteindre un certain nombre d'objectifs en matière de protection de l'environnement, les règles suivantes doivent être appliquées. Elles concernent les déchets d'équipement électriques et électroniques. Le pictogramme "picto" présent sur le produit, son manuel d'utilisation ou son emballage indique que le produit est soumis à cette réglementation. Le consommateur doit retourner le produit usager aux points de collecte prévus à cet effet. Il peut aussi le remettre à un revendeur. En permettant enfin le recyclage des produits, le consommateur contribuera à la protection de notre environnement. C'est un acte écologique.

(GB) Note on environmental protection:



After the implementation of the European Directive 2002/96/EU in the national legal system, the following applies: Electrical and electronic devices may not be disposed of with domestic waste. Consumers are obliged by law to return electrical and electronic devices at the end of their service lives to the public collecting points set up for this purpose or point of sale. Details to this are defined by the national law of the respective country. This symbol on the product, the instruction manual or the package indicates that a product is subject to these regulations. By recycling, reusing the materials or other forms of utilising old devices, you are making an important contribution to protecting our environment.

ENGEL SYSTEMS, S.L.U.
Gran Via Carlos III, 61 Bajos
08028 Barcelona (Spain)



Teléfono de asistencia:
902 102 730
France Tel. Call Center:
01 64 88 80 06